

アロマをのせた優しいミストが
お部屋に“新しい風”を運びます



allure
aroma

VIENTO

- + Aromatic
- + Timer
- + Color Changing LED



Color Changing LED



VIENTO



Aromatic :

精油と水を熱を加えずに、香め細かいミスト状にすることで、精油の成分を劣化させることなく、アロマテラピーを楽しむことができます。



VIENTO

instructions

- 1 エアノードをONにして電源を入れます。
- 2 エアノードのキャップを外します。
- 3 1〜2滴の精油を、エアノードに入れます。精油は10滴まで入れます。
- 4 エアノードをキャップで蓋をし、電源を入れます。
- 5 アロマブザーを押し込み、電源を入れます。
- 6 タイマーボタン
ライトボタン
電源ボタン
- 7 電源のON/OFFは、電源ボタンを押してON/OFFで操作してください。
- 8 電源のON/OFFは、電源ボタンを押してON/OFFで操作してください。

CE

MADE IN CHINA

1. 使用上のご注意

- 本商品を改造・分解・修理しないで下さい。
- ACアダプター の電源コードを無理に曲げたり、はさみこんだり重いものを乗せたりしないで下さい。
差したり抜いたりする際はゆっくりと行ってください。
- 本体やACアダプター に水をかけたり、湿気の過度に多い場所でのご使用はお控えください。(風呂場・脱衣所など)
- 本体やACアダプター が異常に熱くなる、または異臭や異音がある時は、速やかに電源を切り、使用を中止して下さい。
- 本商品はアロマを拡散する目的で作られております。
本格的な加湿器ではございません。
- 乳幼児の手の届かない所でご使用ください。本機を倒したり誤った使い方をし、事故を起こす原因になります。
- 運転中は本体カバー を外さないで下さい。
送風口から水が入り、故障の原因になります。
- 使用しない時はACアダプター をコンセントから抜いて下さい。
- 定期的に電源プラグのホコリを取って下さい。
- 水タンク内の水は、毎日新しい水道水と入れ替えて下さい。
- 水タンク内は定期的に清掃して下さい。
詳しくは「4. お手入れについて」を参照して下さい。

- 必ず常温の水道水をご利用ください。浄水器の水やミネラルウォーターを使用すると水垢が多くなったり雑菌やカビが繁殖する恐れがあります。
 - 水の入った本体は、スイッチ面側へ傾けないで下さい。
送風口から水が入り、故障の原因になります。
 - 不安定な場所に設置しますと、転倒して水がこぼれる恐れがあります。
 - 水タンク内にはエッセンシャルオイル・水道水以外は入れないで下さい。
-
- 給水時・排水時ともに、送風口から水が入らないように十分ご注意ください。
 - ご使用中に本機を移動させないで下さい。水がこぼれる恐れがあります。
 - 長時間連続使用される場合は、少なくとも90分に一度、20分ほどスイッチを入れないようにして下さい。
 - 気温の低い場所や湿度の高い場所でご使用の場合、本機の周辺に結露する場合がございます。ご了承ください。
 - エッセンシャルオイル(精油)は天然成分100%のものをご使用下さい。合成香料は故障の原因になりますので、ご使用にならないで下さい。粘性の高いオイル、水に溶けにくいオイルはタンク内に残留しやすく過剰な使用は本機の寿命を縮める恐れがあります。
また、エッセンシャルオイルは満水(70ml)に対し1~2滴の使用量を守って下さい。

2. 各部の名称

- 01. カバー（外カバー）
- 02. カバー（内カバー）
- 03. 送風口
- 04. LEDライト
- 05. 最高水位線
- 06. 水タンク
- 07. センサー
- 08. 超音波振動板
- 09. 各種スイッチ

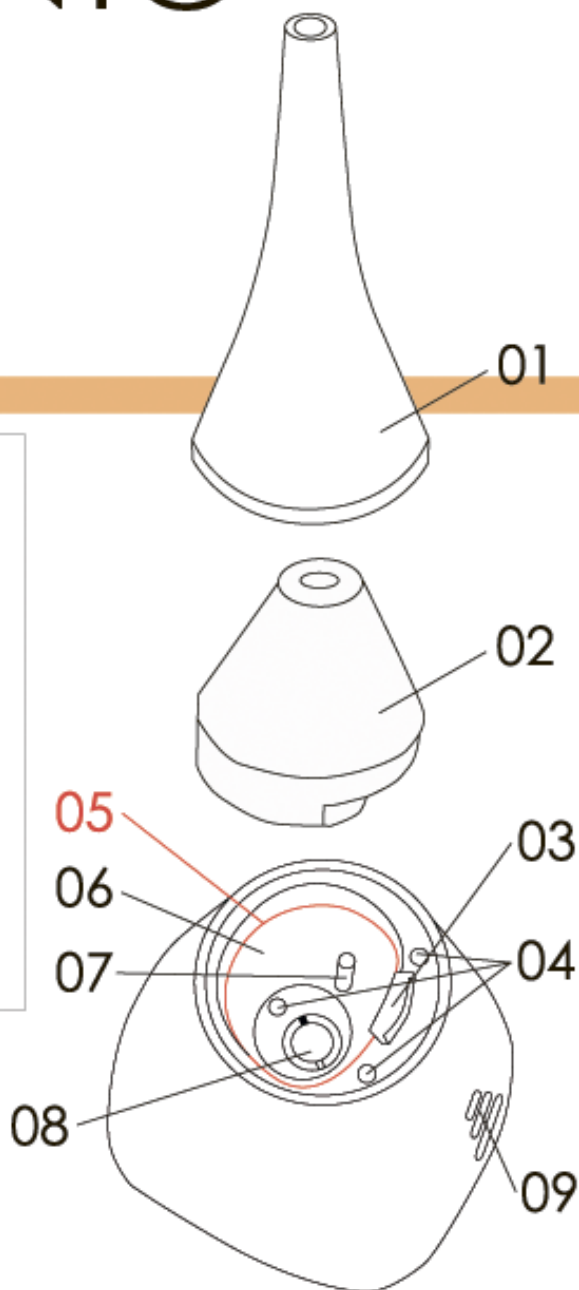

3. ご使用方法

- ① カバーAをはずしてから
カバーBをはずします。
- ② 水タンクの最高水位線まで
常温の水道水を入れます。
- ③ 1～2滴の精油を
水タンクに入れます。

- ④ カバーBをはめたあと、
カバーAをしっかりはめます。
- ⑤ アダプターを差し込み、
電源ボタンを押します。
- ⑥ タイマーボタン
ライトボタン
電源ボタン



タイマーボタンを押すとボタンが
繰り返し点滅してお知らせします。

15分タイマー・・・1回点滅

30分タイマー・・・2回点滅

60分タイマー・・・3回点滅



ライトボタンを押すと
LEDグラデーションが楽しめます。

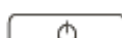
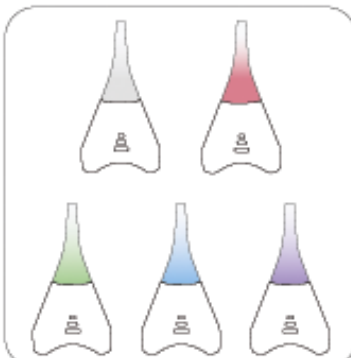

電源ボタン
ON/OFF



4. お手入れの仕方

- ① 水タンク内の水を捨てます。
(送風口に水が入らないように十分にご注意下さい。)

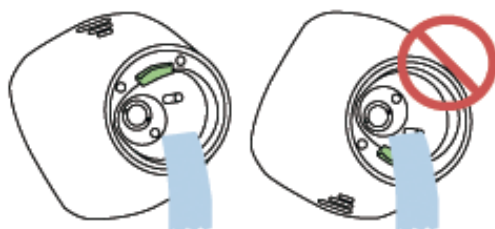

- ② 水で濡らした柔らかいタオルに中性洗剤を少し含ませ、タンク内を拭いて下さい。タンク底面の超音波振動板は、綿棒を使って下さい。

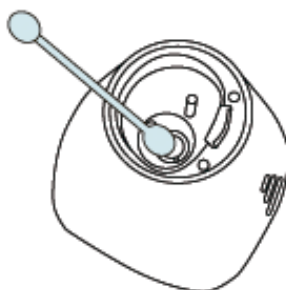

- ③ タンク内に洗剤が残らないよう空拭きをして下さい。



※お手入れの際は、ペンジン・シンナー・アルコールなどの薬品をご使用にならないで下さい。

※洗剤は必ず中性洗剤をご使用ください。

5. 故障かなと思った時

故障かなと思った時は、まず以下の点をご確認下さい。

電源が入らない

・ACアダプター は正しく接続されていますか？

→差し直してもう一度電源を入れて下さい。

・水は入っていますか？

→最低20ml以上は入れて下さい。

ミストが出ない

・水の量が少なくなっていないですか？

→一度スイッチを切り、水の量を確認して下さい。

ミストの出が悪い

・最高水位ラインを超える量の水が入っていませんか？

→水位ラインを超える量の水を入れると、ミストの出が悪くなります。

また、故障の原因になりますので、ご注意下さい。

・超音波振動板が汚れていませんか？

→振動板の周辺に水垢や精油の残留物が付着しますと

振動板が本来の力を発揮できず、

ミストの出が悪くなります。

すぐにメンテナンスを実施して下さい。

(4. お手入れの仕方参照)

スイッチランプが光らない

・送風口から水が侵入したのかも知れません。

→時的に光らない状態になっている可能性があります。

乾くまで1時間ほど待って、再度試して下さい。

保証書

品名	Aroma Diffuser	型番	
保証書	本品お買い上げ日より 1年間		
お買い上げ日	年	月	日
お客様情報	氏名		
	住所		
	電話番号		
販売店(印) (連絡先明記)			

品質保証規定

- お客様が取り扱い説明書に沿った正常な使用状態で保証期間内に故障した場合は、本書により修理いたします。ただし付属品は除きます。
- 無料修理は、商品と本書をご提示の上、取扱店または弊社までご相談下さい。
- ご移転等で、お買い上げ販売店に修理が依頼できない場合は弊社までご相談下さい。
- 次のような場合には無料保証期間中でも有料修理となりますのでご了承下さい。
 - 接続する機器の故障により誘発する故障または損傷。
 - 使用上の誤り及び不当な修理や改造、調整による故障または損傷。
 - 取り扱いの過誤、落下及びお買い上げ後の輸送による故障または損傷。
 - 火災・地震・水害・落雷、その他天災・地変、公害や異常電圧による故障または損傷。
 - 本書のご提示がない場合、または本書にお買い上げ年月日、お客様名、販売店名のない場合、および文字を書き換えられた場合
 - 海外での使用による故障。
- 本書は再発行いたしませんので、大切に保管してください。
- 本書は日本国内のみにおいて有効です (This warranty is valid only in Japan)

**初期不良による送料無料交換はお買い上げ日より7日間です。
それ以降の送料はご負担願いますので、必ずお買い求め後
すぐに動作確認を行ってください。**

【カスタマーサービスセンターのご案内】

この度は弊社商品をお買い上げいただきまして誠にありがとうございます。

万一商品に不備、不具合がございましたら、

大変お手数ではございますが、

下記連絡先までご連絡くださいますようお願いいたします。



東京都
M.G.I.T Japan 有限会社